

## HN Kraninės svarstyklės

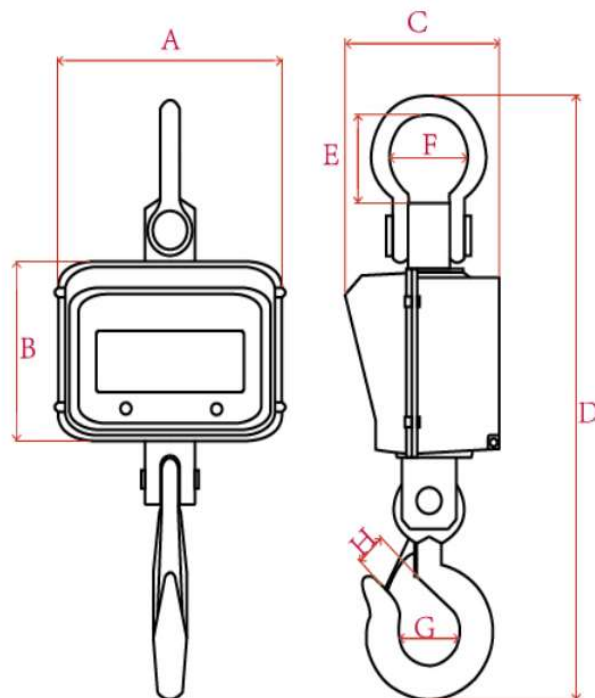

Modelis	Našumas, kg	Mažiausias vienetas, kurį gali parodyti svarstyklių skaitmeninis ekranas, kg	Išmatavimai, mm								Svoris kg
			A	B	C	D	E	F	G	H	
OCS-2T	2000	1	255	190	205	580	70	67	46	35	13,5
OCS-3T	3000	1	255	190	205	580	70	67	46	35	13,5
OCS-5T	5000	2	255	190	205	680	88	73	60	45	18,5
OCS-10T	10000	5	255	190	205	780	114	92	71	59	30
OCS-15T	15000	5	255	190	205	830	120	97	77	65	36,5

## 1. Specifikacija:

<b>Klasė</b>	III	<b>Sertifikatas</b>	OIML (III)
<b>Ekranas</b>	5 skaitmenys, 30 mm LED	<b>Taros diapazonas</b>	100 % F.S.
<b>Nusistovėjimo laikas</b>	5-8 sek.	<b>Perkrovos įspėjimas</b>	110 % F.S.
<b>Valdymo atstumas</b>	≤20 m	<b>Saugi perkrova</b>	125 % F.S.
<b>Baterija</b>	Pakraunama 6 V/4AH Švino rūgšties baterija	<b>Darbinė temperatūra</b>	-10 °C~+40 °C

## 2. Savybės

- ❖ **Nauja:** Naujo dizaino PCB, ilgesnis budėjimo laikas;
- ❖ **Greita:** Integruotas daviklio dizainas, greitas, tikslus, stabilus svoris;
- ❖ **Geras:** Aukštos kokybės pakraunama baterija, ir smūgiams atsparus aliuminio lydinio; korpusas
- ❖ **Stabilus:** Tobula programinė įranga;
- ❖ **Išsaugomas:** Patogus nuotolinio valdymo pultelis.